

# QI-100 Instruction Manual Manuel d'instruction

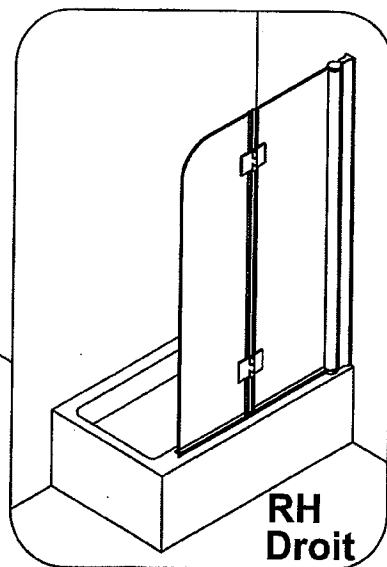

**Avertissement  
Warning**

Nous vous recommandons de porter un équipement sécuritaire et adéquat.  
We recommend you wear adequate safety equipment.

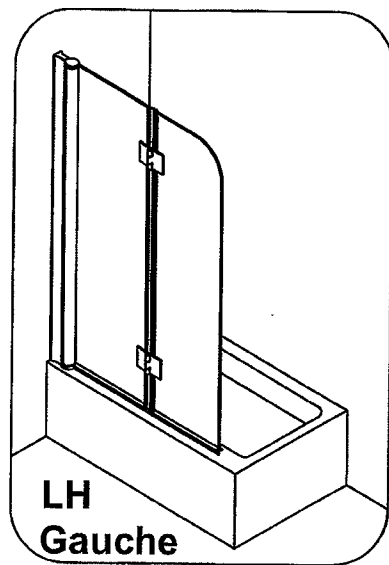
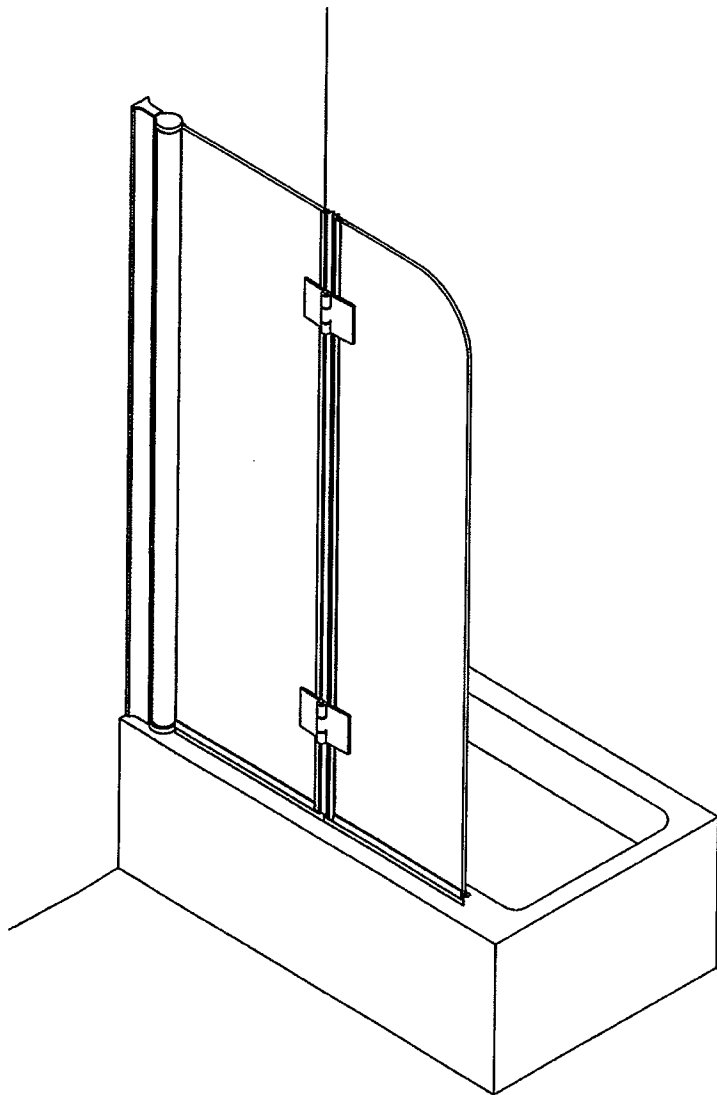
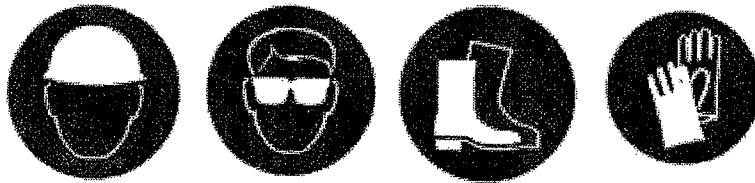

---

**Pour une installation directement sur des tuiles.  
For direct installation on tiles.**

Pour toute installation directe sur de la tuile. Veuillez noter qu'il est important que la tuile s'étende jusqu'à l'extérieur de la douche. Bien sceller le joint entre les tuiles et les montants de la douche à l'aide d'un scellant siliconé.

For direct installation on tiles. Please note that it's important that the tiles extend to the exterior of the shower. Seal the joint between the tiles and the jamb of the shower with a silicone sealant.

---

**Entretien  
Maintenance**

Pour conserver l'aspect neuf, il est conseillé d'utiliser un linge doux non abrasif avec de l'eau et un peu de détergent doux. Ne jamais utiliser de sableuse ou d'outils pointus.

To clean up and preserve the brand new aspect, use a soft cloth with water and some mild detergent. Never use a power pad or sharpen edge tools.

---

Le produit peut être sujet à des changements et, ou modifications sans préavis.  
The product may be subject to changes or modifications without notice.

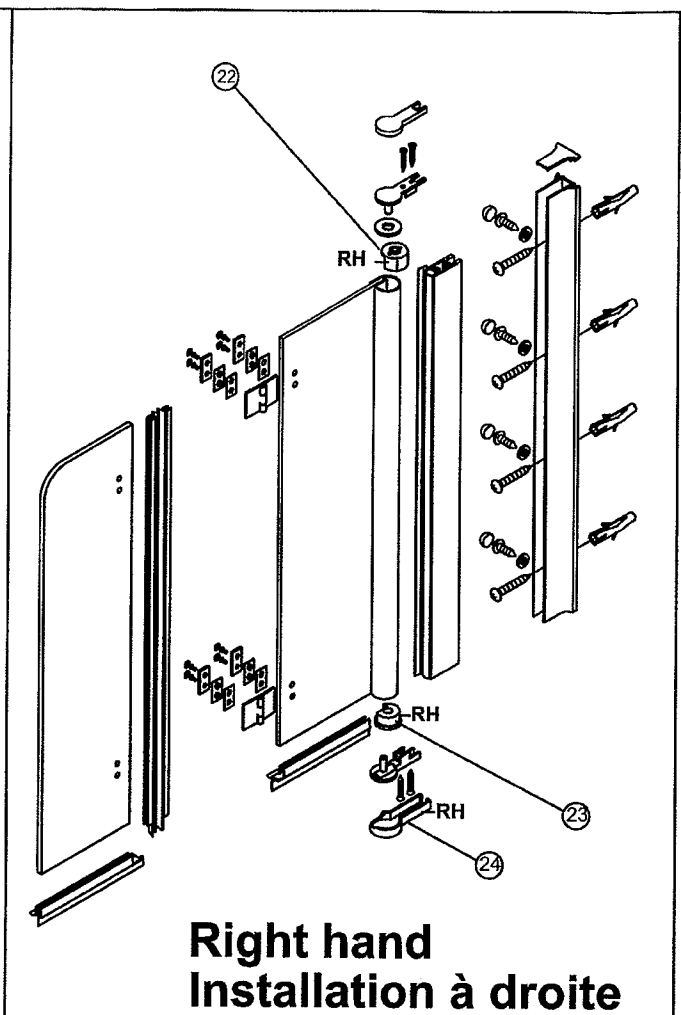
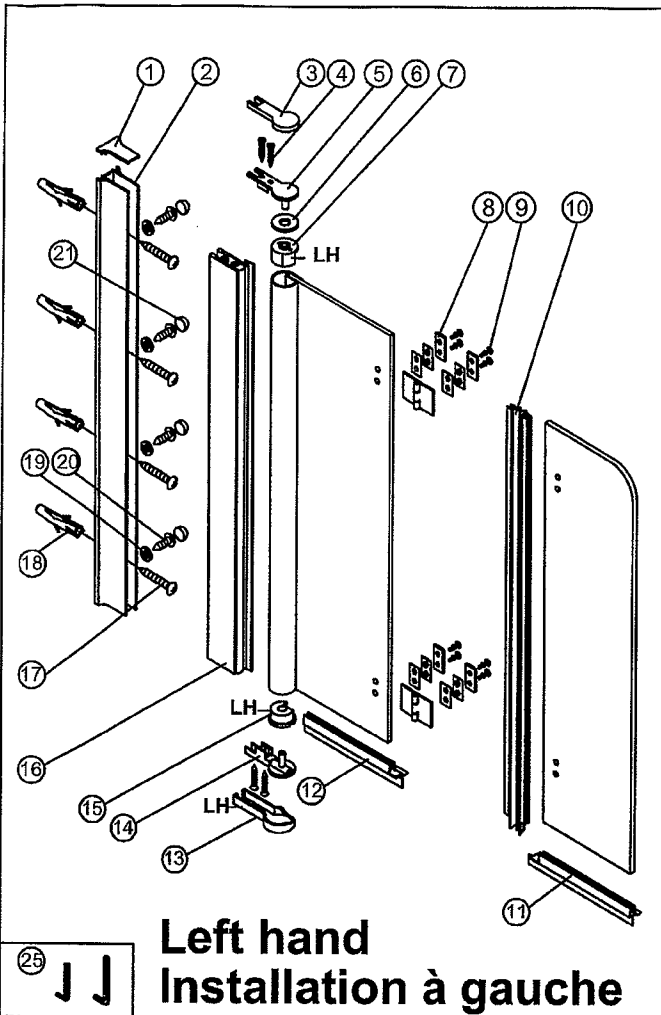

**Before starting with the installation open case and check quantity of accessories and parts.  
Avant de commencer l'installation, assurez-vous que toutes les pièces sont dans la boîte.**

1  Wall frame cap Capuchon jambage QTY: x 1	2  Wall frame Jambage mural QTY: x 1	3  Top hinge cover Capuchon charnière sup. QTY: x 1	4  ST3.5X25 Screws Vis phillips 3.5 X 25 QTY: x 4	5  Top pivot Pivot supérieur QTY: x 1	6  Top hinge cap Rondelle charnière QTY: x 1	7  Top pivot kit (Left) Pivot gauche sup. QTY: x 1	8  Hinge Charnière QTY: x 2	9  Caps Capuchon QTY: x 8
10  Waterproof strip Joint d'étanchéité QTY: x 1	11  Bottom waterproof strip Joint d'étanchéité inférieur QTY: x 1	12  Bottom waterproof strip Joint d'étanchéité inférieur QTY: x 1	13  Bottom hinge cover (Left) Capuchon charnière inf. (Gauche) QTY: x 1	14  Bottom pivot Pivot inférieur QTY: x 1	15  Bottom pivot kit (Left) Pivot gauche inférieur QTY: x 1	16  Adjustable profile Profilé ajustable QTY: x 1	17  ST4x50 screws Vis phillips ST4 X 50 QTY: x 4	18  Wall plugs Ancrage mural QTY: x 4
19  Gaskets Rondelle d'étanchéité QTY: x 4	20  ST4X12 Screws Vis phillips ST 4 X 12 QTY: x 4	21  Screw caps Capuchon pour vis QTY: x 4	22  Top pivot kit (Right) Pivot droit sup. QTY: x 1	23  Bottom pivot kit (Right) Pivot droit inférieur QTY: x 1	24  Bottom hinge cover (Right) Capuchon charnière inf. (Droit) QTY: x 1	25  4mm Allen key Clé hexagonale QTY: x 1		

**Installing prepare / Outils recommandés :**

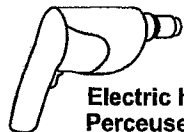

**Electric hand drill  
Perceuse**

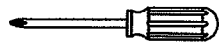

**Cross screwdriver  
Tournevis phillips**

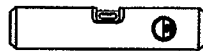

**Spirit level  
Niveau**



**Silicone**



**Pencil  
Crayon**

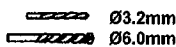

**Drill bit  
Foret**



**Tape measure  
Ruban à mesurer**

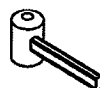

**Hammer  
Marteau de caoutchouc**



**Knife  
Couteau**

Ø3.2mm  
Ø6.0mm

# Step 1 Installation of wall frame / Installation du jambage **Étape 1**

Put finished stand on bath, parallel positioning; mark frame position with pencil, then mark hole position of wall frame (2), and then drill hole with Ø6mm drill bit; put in wall plug(18), tighten the wall frame (2) with screw ST4X50(17).

Placer le jambage mural (2) sur le bain, positionner au mur. Mettre le jambage au niveau. Marquer l'emplacement des trous du jambage (2) à l'aide d'un crayon et percer les trous à l'aide d'un foret à maçonnerie de 6mm. Insérer les ancrages muraux (18) dans les trous et ensuite visser fermement le jambage (2) avec les vis phillips ST 4X50 (17).

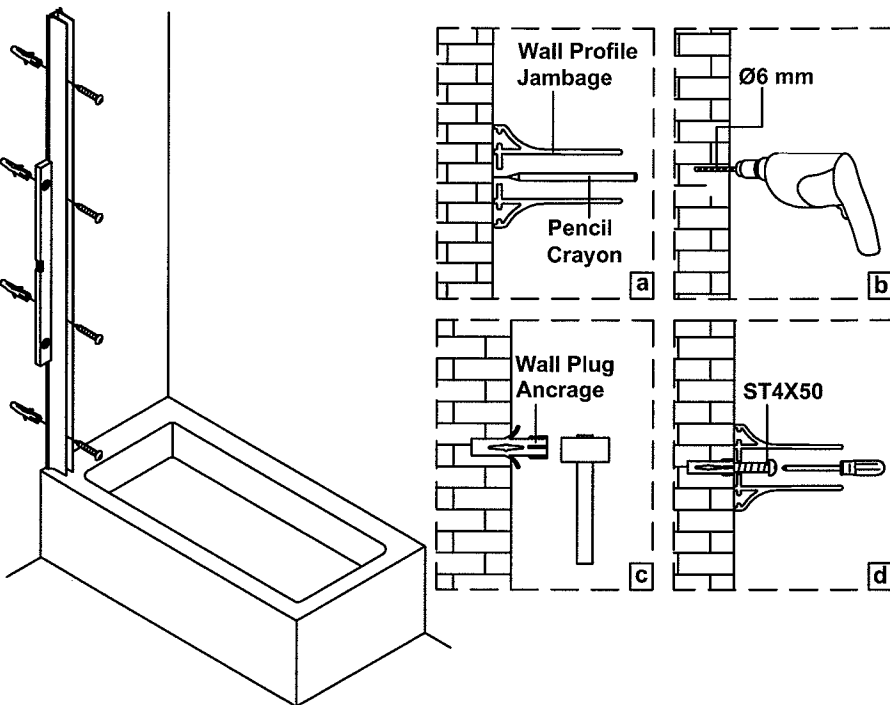

# Step 2 Installation of pivot kit / Installation du pivot **Étape 2**

Insert the top left / right pivot kit (7/22) & bottom left / right pivot kit (15/23) into the pivot profile on the door. Cover the top left / right pivot kit with the top pivot cap (6). Note: do not mix up the top and the bottom pivot kits.

Insérer le pivot supérieur gauche/droite (7/22) et le pivot inférieur gauche/droit (15/23) dans le profilé de la porte. Placer ensuite la rondelle charnière (6) sur le dessus. Note: Ne pas inverser l'emplacement des pivots supérieurs et inférieurs.

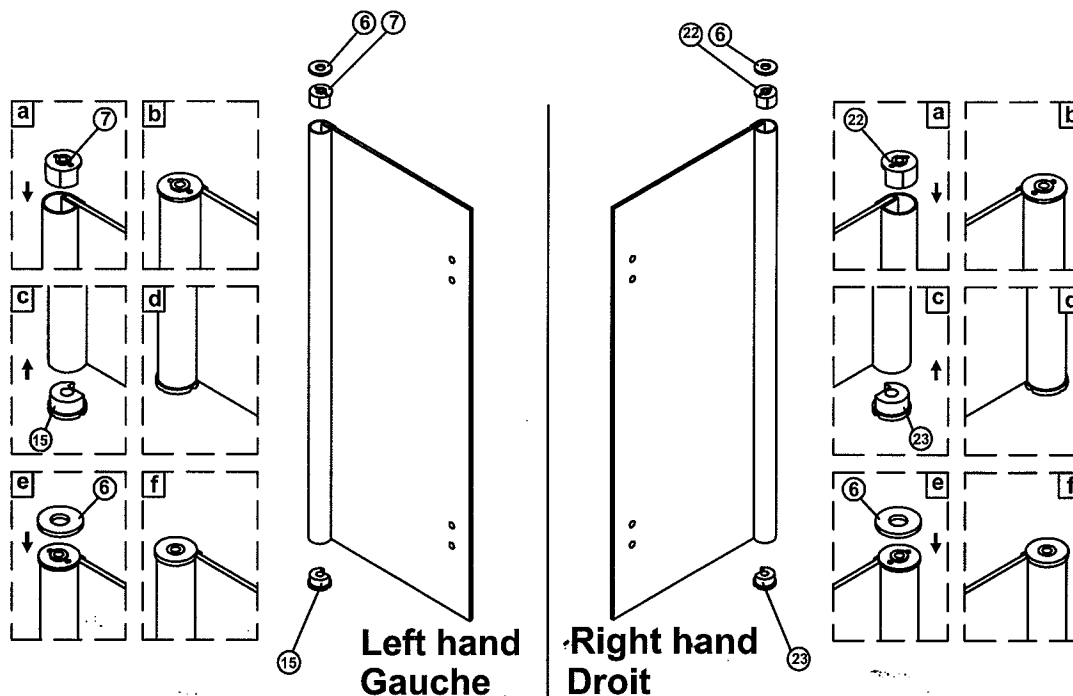

### Step 3

Adjustable profile assembly / Assemblage du profilé ajustable

### Étape 3

Connect the top and bottom part of the door and the adjustable profile (16) using the top pivot (metal) (5) and the bottom pivots (plastic) (14) respectively for both sides. Fix them with screws ST3.5x25 (4). Push the top hinge cover (3) onto the top pivot (5). Push the bottom left/right hinge cover (13/24) onto the bottom pivot (14).

Assembler les parties supérieures et inférieures de la porte au profilé ajustable (16) en utilisant le pivot supérieur (métal) (5) et le pivot inférieur (plastique) (14). Les fixer à l'aide de vis phillips ST 3.5 X 25 (4). Pousser le capuchon charnière supérieur (3) sur le pivot supérieur (5). Pousser le capuchon charnière inférieur gauche/droit (13/24) sur le pivot inférieur (14).

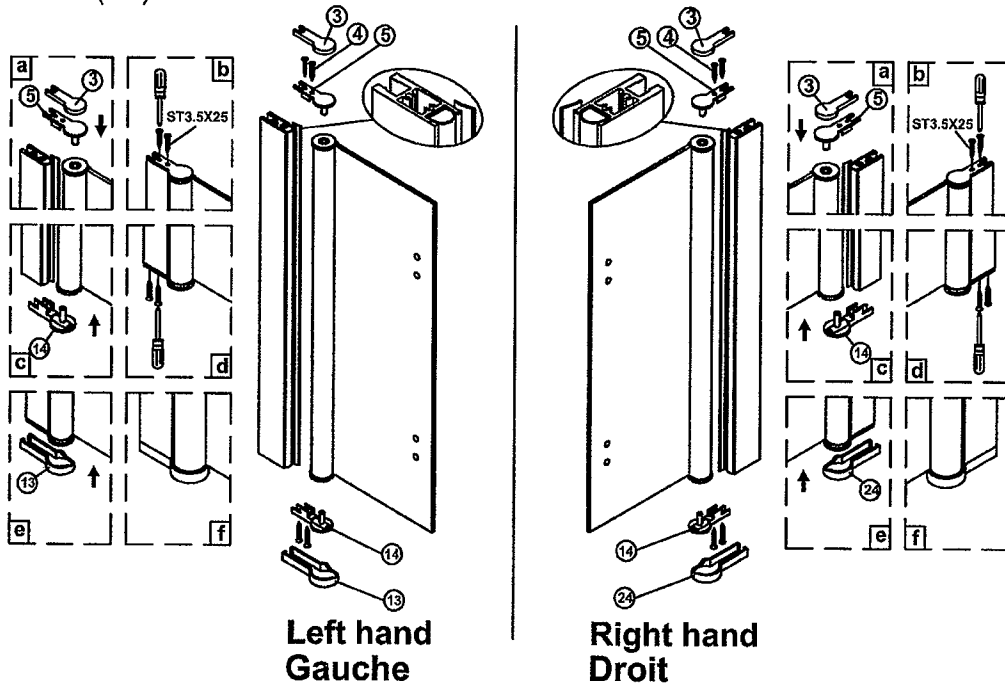

### Step 4

Secure door to wall frame / Fixer la porte au jambage mural

### Étape 4

Carefully push the door into the wall frame (2).

Insérer doucement la porte dans le jambage mural (2).

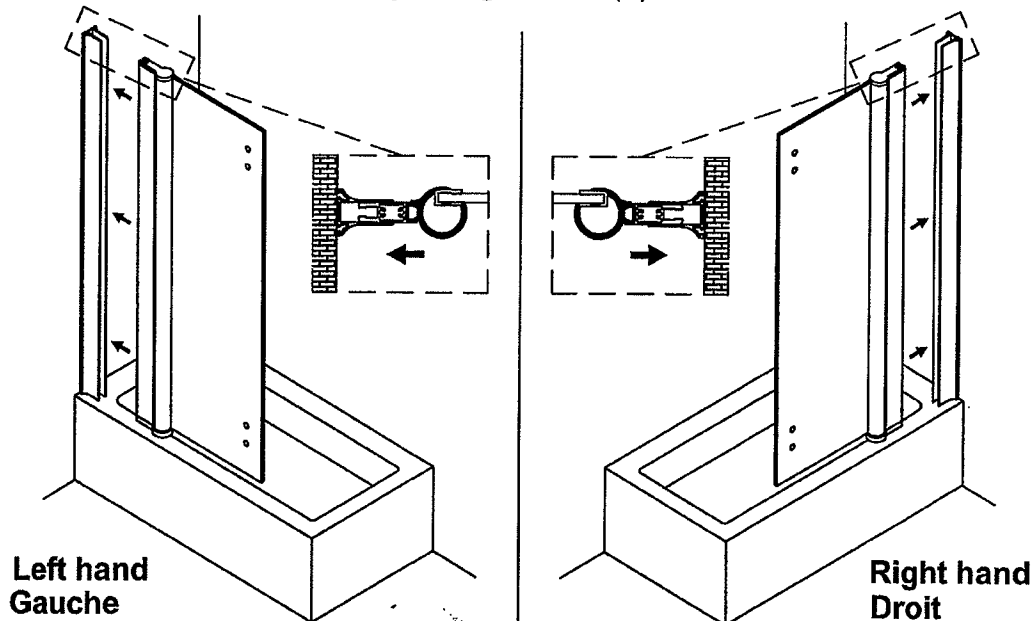

## Step 5

## Location / Positionnement

## Étape 5

After adjustment, drill holes with  $\text{Ø}3.2$  mm drill bit on adjustment frame of fixed glass and wall frame (2), then tighten frames with screw ST 4 X 12 (20) and gasket (19), and then caps (21) cover heads of screws.

Après avoir ajusté la porte, percer des trous avec un foret de 3.2mm sur le profilé d'ajustement du panneau fixe et sur le jambage (2). Serrer avec les vis phillips ST 4 X 12 (20) et les rondelles d'étanchéité (19), puis recouvrir avec les capuchons pour vis (21).

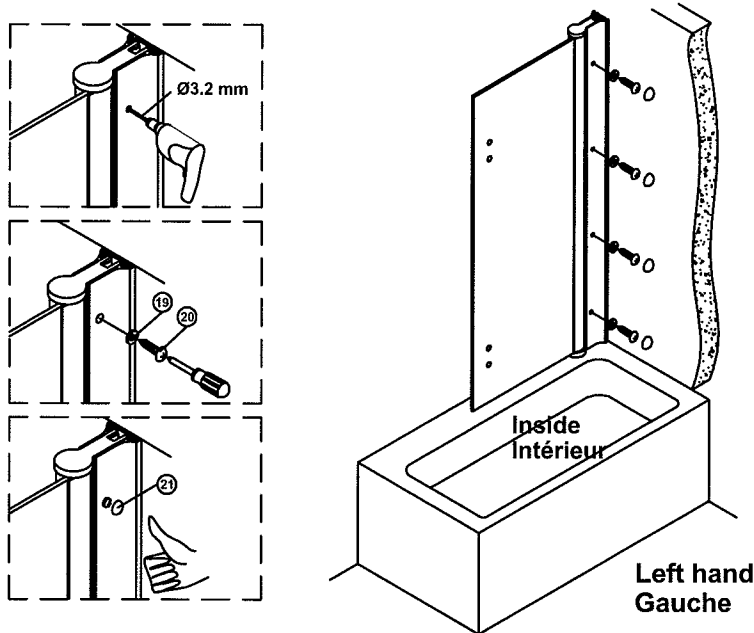

## Step 6

## Attach the hinge / Fixation des charnières

## Étape 6

Attach the hinges (8) to the door ensuring the correct orientation and hand tighten using the hex key (25) provided. Once complete, ensure all screws are tight and fit the hinge cover caps (9).

Installer les charnières (8) sur la porte en s'assurant de les placer dans le bon sens. Serrer à la main en utilisant la clé hex fournie (25). Une fois complété, s'assurer que toutes les vis soient serrées puis installer les capuchons (9).

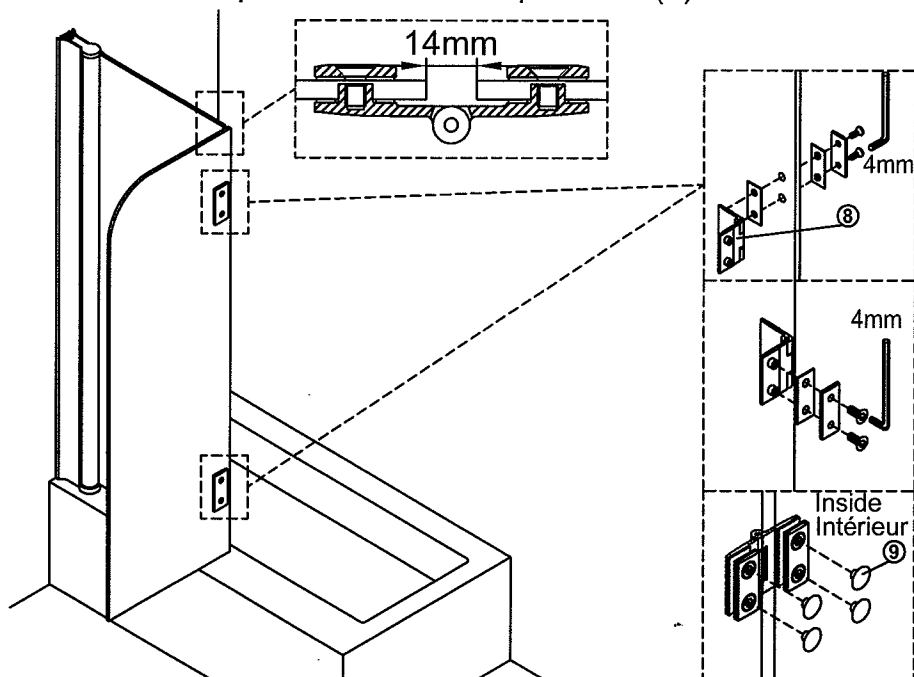

# Step 7

Assemble the waterproof strip / Installation du joint d'étanchéité

# Étape 7

Cover the wall profile (2) with caps (1). Assemble the waterproof strip (10) and bottom waterproof strip (11/12) to the moving door. Using scissors or a sharp knife, trim the bottom waterproof strip (11), and fit it to the door. Ensuring the correct orientation.

Couvrir le jambage mural (2) avec les capuchons jambage (1). Installer le joint d'étanchéité (10) et les joints d'étanchéité inférieurs (11/12) à la porte. À l'aide d'un couteau, couper le joint d'étanchéité inférieur à la bonne longueur, en s'assurant de le placer dans le bon sens.

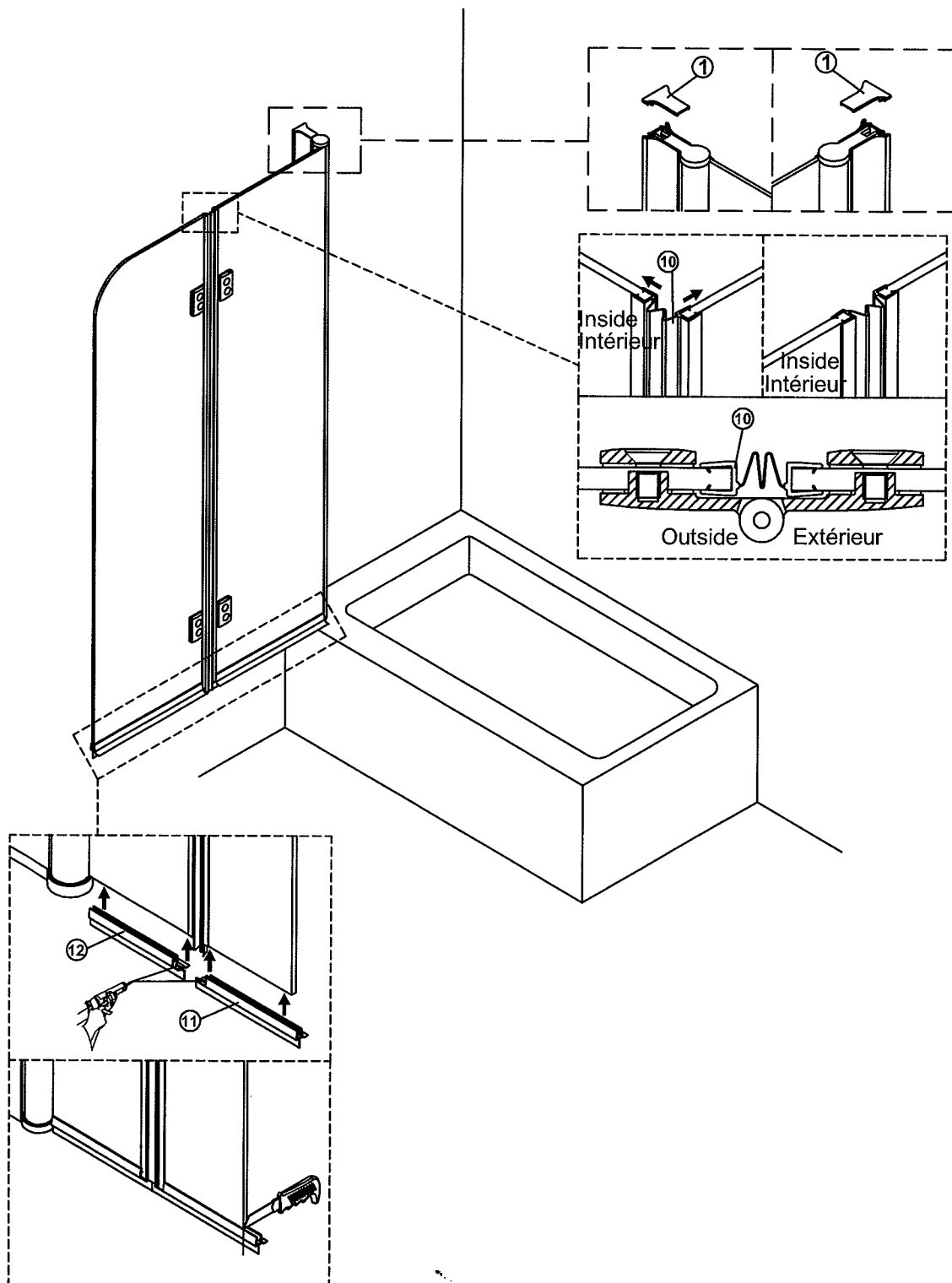

## Step 8

## Sealing / Calfeutrage

## Étape 8

Apply silicone sealant to the joints on the outside of the enclosure only, as indicated by the thick line.

Appliquer du silicone sur les joints, à l'extérieur seulement, tel qu'illustré.

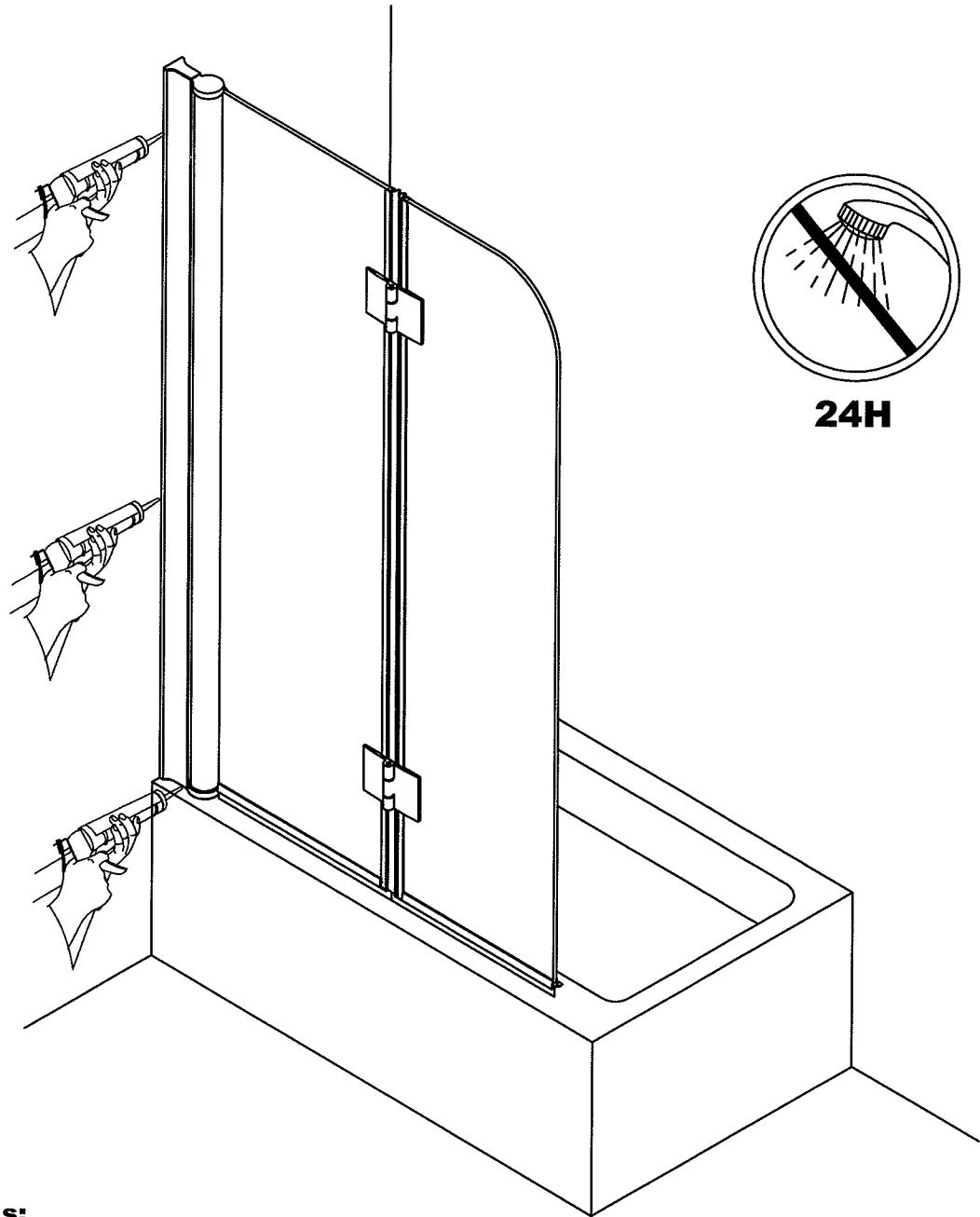

### Care Instructions:

- **Do not use your shower enclosure within 24 hours of assembly**
- **Do not use caustic and/or abrasive products, or cutting tools when cleaning your shower enclosure.**

### Notes de précaution

- **Ne pas utiliser la douche dans un délai de 24 heures après installation.**
- **Ne pas utiliser de produits caustiques et/ou abrasifs ni outils tranchants pour nettoyer la douche.**

pour plus de détails sur les informations techniques, visiter notre site web au [www.bainsoceania.com](http://www.bainsoceania.com)  
for more details on technical informations, please go to the website on [www.oceaniabaths.com](http://www.oceaniabaths.com)